

NÁVOD K POUŽITÍ POJÍZDNÉ HLINÍKOVÉ LEŠENÍ

Tento návod slouží jako zjednodušený průvodce pro bezpečné sestavení a používání lešení.

● DŮLEŽITÁ PRAVIDLA

- Montáž provádějte vždy minimálně ve 2 osobách
 - Lešení stavte pouze na rovném a pevném povrchu
 - Před použitím vždy zkontrolujte kompletnost
 - Nikdy nepoužívejte poškozené díly
 - Nepracujte při silném větru
 - Nepřekračujte nosnost lešení
 - Na lešení nestůjte na zábradlí ani nepoužívejte žebřík
-



🔧 MONTÁŽ LEŠENÍ

👉 Postupujte podle jednotlivých kroků níže:

KROK 1

Namontujte kolečka do spodní části rámu a zajistěte je.

👉 Všechna kolečka musí být při montáži zabrzděná.

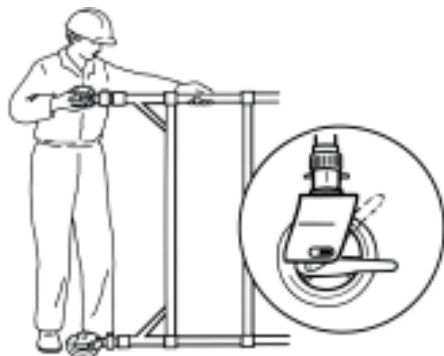

KROK 2

Připevněte horizontální vzpěru mezi rámy, aby konstrukce držela stabilitu.



KROK 3

Přidejte druhou horizontální vzpěru na opačné straně.



KROK 4

Namontujte diagonální vzpěru (do kříže).

👉 Pomocí vodováhy vyrovnejte konstrukci.



KROK 5

Připevněte stabilizační tyče pod úhlem cca 45°.

👉 Zkontrolujte stabilitu celé konstrukce.



KROK 6

Vytvořte dočasnou pracovní plošinu pro montáž vyšší části.

👉 Dbejte na správné zajištění podlážky.

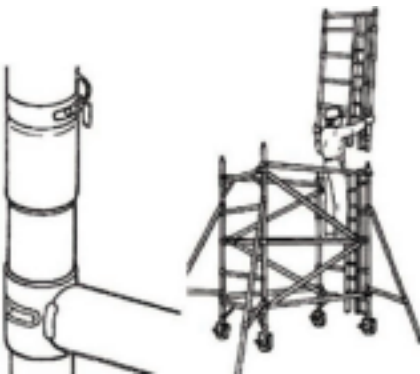

KROK 7

Přidejte další rám, vzpěry a zpevnění.

👉 Opakujte postup, dokud nedosáhnete požadované výšky.



KROK 8

Namontujte pracovní podlažku do finální výšky.

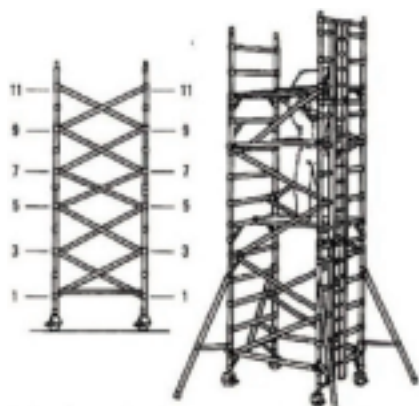

KROK 9

Připevněte ochranné zábradlí.



KROK 10

Namontujte ochrannou ohrádku proti pádu nářadí.



BEZPEČNOSTNÍ POKYNY – POJÍZDNÉ HLINÍKOVÉ LEŠENÍ

Rentora.cz

● ZÁKLADNÍ BEZPEČNOST

Používání lešení je spojeno s prací ve výškách a vyžaduje maximální opatrnost.

! Za bezpečné používání odpovídá uživatel

◆ OCHRANNÉ POMŮCKY

Doporučeno při práci:

- ✓ pracovní obuv (pevná, protiskluzová)
- ✓ pracovní rukavice
- ✓ ochranná přilba
- ✓ ochranné brýle

Při práci ve větší výšce:

- ✓ bezpečnostní postroj (jištění proti pádu)
-

◆ STABILITA LEŠENÍ

- lešení musí stát na rovném a pevném podkladu
- všechna kolečka musí být zabrzděná
- stabilizační tyče musí být správně upevněny
- konstrukce musí být kompletní a správně sestavená

! nikdy nepoužívejte nekompletní nebo poškozené lešení

◆ PRÁCE VE VÝŠCE

- na lešení může být pouze omezený počet osob
- nevychylujte se mimo konstrukci
- nevylézejte na zábradlí
- nepoužívejte žebříky ani jiné nástavce

! nikdy nezvyšujte pracovní výšku improvizovaně

♦ JIŠTĚNÍ

- při práci ve vyšších úrovních doporučeno použití postroje
 - dbejte na stabilitu a rovnováhu
 - pracujte vždy bezpečně a s rozvahou
-

♦ POVĚTRNOSTNÍ PODMÍNKY

! nepoužívejte lešení:

- při silném větru
 - při dešti nebo kluzkém povrchu
 - při bouřce
-

♦ MANIPULACE S LEŠENÍM

- při přesunu musí být lešení prázdné
 - nepřesouvejte s osobami nebo materiálem
 - přesun provádějte pomalu
-

♦ ZATÍŽENÍ

- nepřekračujte maximální nosnost
 - materiál ukládejte rovnoměrně
 - nepřetěžujte plošinu
-

♦ KONTROLA

Před každým použitím:

- ✓ zkontrolujte všechny spoje
 - ✓ zkontrolujte stabilitu
 - ✓ zkontrolujte kompletnost
-

⚠ DŮLEŽITÉ

- nepoužívejte poškozené díly
 - neprovádějte úpravy konstrukce
 - při nejistotě práci přerušte
-

POUŽÍVÁNÍ LEŠENÍ

- Na lešení vstupujte pouze zevnitř
 - Před použitím zkontrolujte zabrzdění koleček
 - Nepřetěžujte konstrukci
 - Neopírejte těžké předměty o konstrukci
-

MANIPULACE

- Lešení přesouvejte pomalu
 - Při přesunu na něm nesmí nikdo stát
 - Stabilizační tyče držte nad zemí
-

DEMONTÁŽ

- Postupujte opačně než při montáži
 - Začněte od horní části
 - Nikdy neshazujte díly dolů
-

V PŘÍPADĚ PROBLÉMU

Okamžitě přestaňte lešení používat a kontaktujte nás.

Rentora.cz
tel: 797 665 888
pujcovna@rentora.cz

BYLI JSTE SPOKOJENÍ?

Budeme rádi za vaše hodnocení 🙏

 **Facebook:** <https://www.facebook.com/rentora.cz>

Vaše recenze pomáhají dalším zákazníkům a nám zlepšovat služby.